

GATOS OLEONEUMATICOS



Ventajas LARZEP

- Tres modelos desde 30 hasta 80 Tn.
- Modelos telescópicos de dos y tres etapas.
- Accionados por bomba oleoneumática. Presión del aire de alimentación: de 8 a 12 bar.
- Retorno automático de pistones, más lento en carga y más rápido sin carga.
- Válvula antirretorno para garantizar la retención de la carga, incluso ante una rotura accidental de manguera.
- Válvula de sobrepresión como protección ante posibles sobrecargas.
- Palanca inclinable en tres posiciones para colocar el gato bajo la carga.
- Incluye una cabeza dentada templada y suplementos para el pistón de 70 y 120 mm.
- Fácil de utilizar con los mandos de control en el extremo de la palanca.



HN231

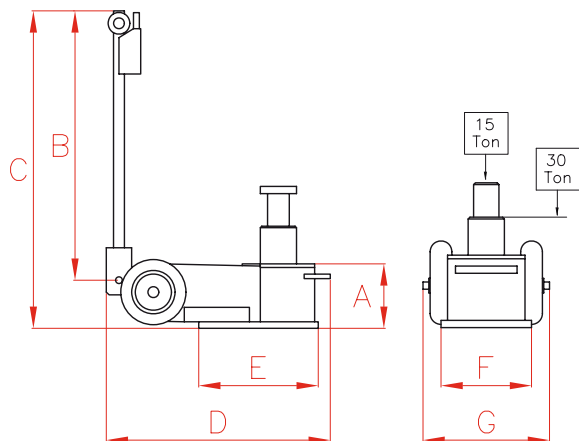

HN360

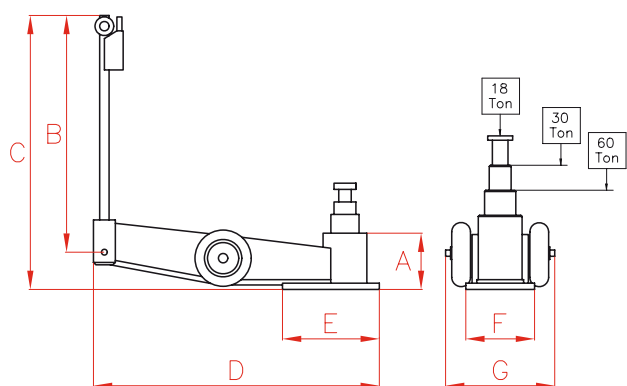

HN480

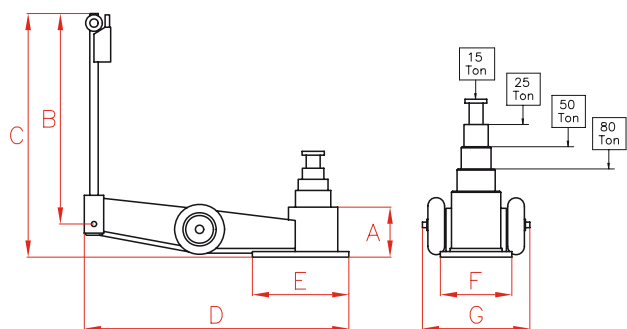

GATOS OLEONEUMATICOS

HN

30-80 Tn.

8-12 bar

AUTOMOCION



Incluidas extensiones de 70 y 120 mm.



Gatos Oleoneumáticos Alto Tonelaje, HL.

Pág. 156

Capacidad	Carrera	Modelo	A	B	C	D	E	F	G	Peso
Tn	mm	LARZEP	mm	mm	mm	mm	mm	mm	mm	kg
15/30	88+83	HN231	150	1.315	1.400	525	270	206	300	39
18/30/60	91+72+74	HN360	180	1.310	1.395	980	320	240	350	70
15/25/50/80	66+56+68+60	HN480	180	1.310	1.395	980	320	240	350	78